

Nowy Korczyn, 09.02.2015r.

Informacja nr 2

W związku z przysłanymi zapytaniem dot. postępowania pn. „Remont i wyposażenie świetlic wiejskich na terenie Gminy Nowy Korczyn” Gmina Nowy Korczyn udziela wyjaśnień jak poniżej:

Pytanie 1

Świetlica Parchocin:

1. Czy należy wykonać malowanie bramy garażowej oraz pasa podrynnowego. Jeżeli tak, to prosimy o podanie obmiaru robót.

Odpowiedź: Nie

2. Projekt przewiduje wymianę podłogi w budynku, natomiast brak jest takiej pozycji w przedmiarze robót. Czy należy wycenić powyższe prace?

Odpowiedź: Nie

3. Prosimy o zamieszczenie wykazu stolarki budowlanej.

Odpowiedź:

PARCHOCIN – WYKAZ STOLARKI OKIENNEJ
(elew. wsch. i pld.)

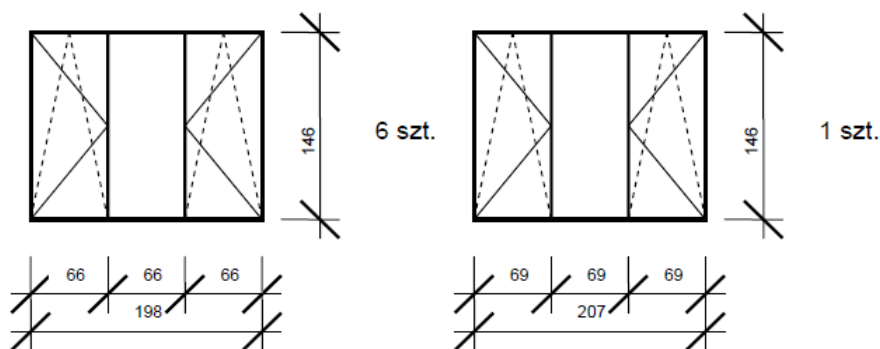

PARCHOCIN – WYKAZ STOLARKI DRZWIOWEJ (elew. wsch.)

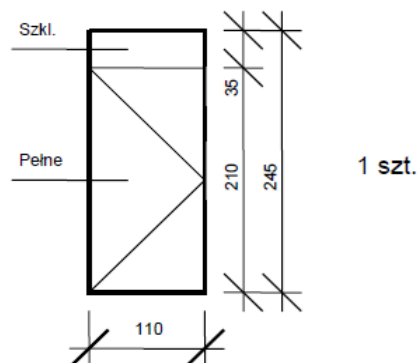

Pytanie 2

Świetlica Błotnowola

1. Przedmiar robót przewiduje montaż 2 trzonów grzewczych kominkowych. Prosimy o podanie parametrów.

Odpowiedź: Tylny wyprowadzenie spalin \varnothing 120mm, wyłożenie paleniska – żeliwo, wyposażony w płytę grzewczą, w całości wykonany z żeliwa, rodzaj opału – drewno, węgiel, brykiet kolor – czarny, system "czysta szyba", wyjmowany popielnik, przeszklone palenisko. Wymiary, wys. min. 80cm., szer. min 35 cm, moc cieplna min. 8 KW, na „nóżkach”.

2. Projekt przewiduje ocieplenie ścian zewnętrznych, natomiast brak jest takiej pozycji w przedmiarze robót. Czy należy wycenić te prace?

Odpowiedź: Wycenę należy dokonać na podstawie przedmiaru robót

3. Projekt przewiduje wymianę stolarki okiennej na zapleczu sklepu, natomiast brak takiej pozycji w przedmiarze.

Odpowiedź: Wycenę należy dokonać na podstawie zestawienia stolarki

4. Prosimy o zamieszczenie wykazu stolarki budowlanej.

Odpowiedź: Poniżej załączono zestawienie stolarki. Wycenę należy dokonać na podstawie zestawienia stolarki

BŁOTNOWOLA – WYKAZ STOLARKI OKIENNEJ (elev. płn. i zach.)

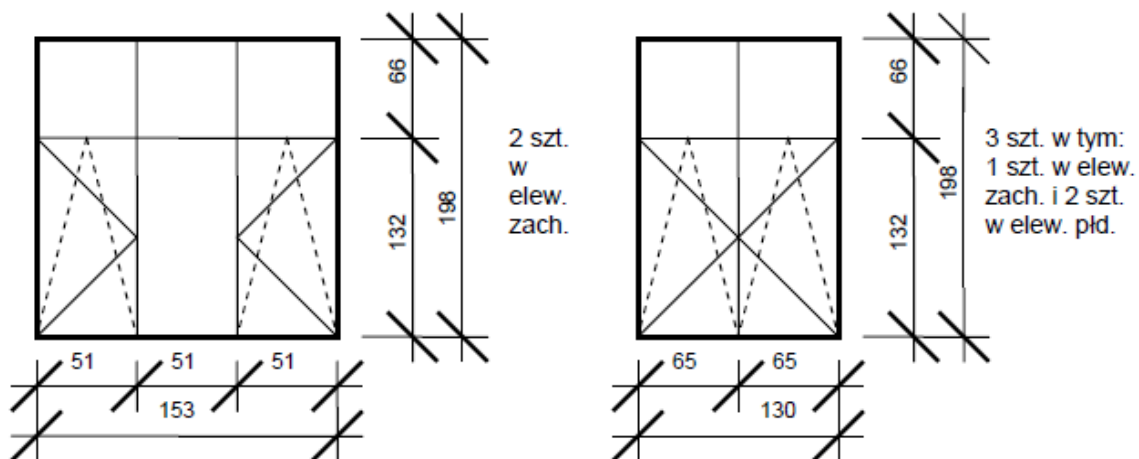

BŁOTNOWOLA – WYKAZ STOLARKI DRZWIOWEJ
WEWNĘTRZNEJ PCV

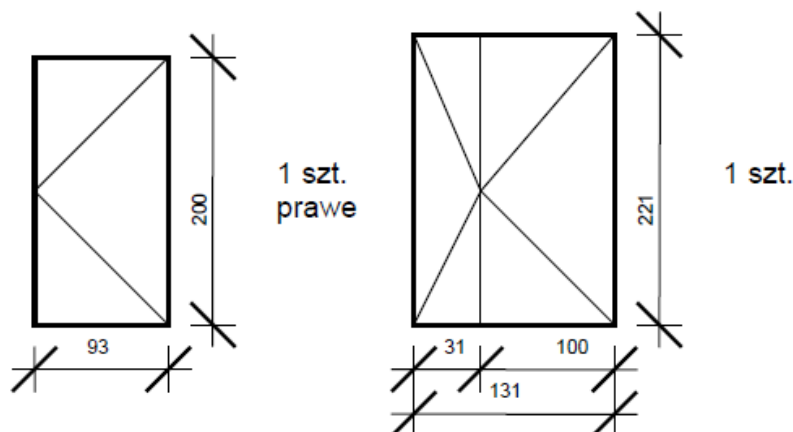

Pytanie

BŁOTNOWOLA – WYKAZ STOLARKI DRZWIOWEJ
ZEWNĘTRZNEJ (elew. zach.)

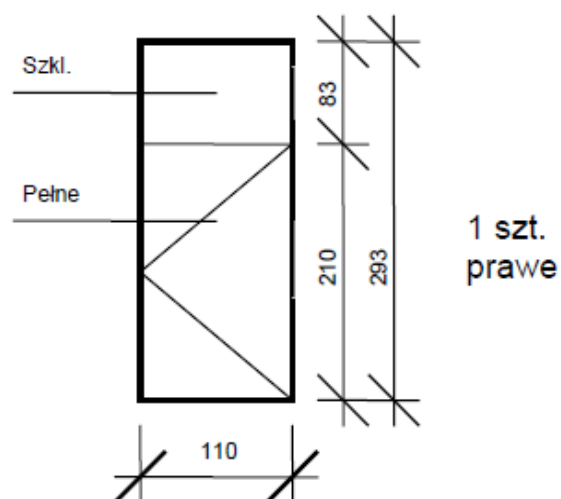

Pytanie nr 3

Świetlica Grotniki Małe

1. Przedmiar robót zawiera montaż 4 szt. szaf. Prosimy o podanie parametrów tych szaf.

Odpowiedź: Wymiary szafy min. szer. - 90 , wys. - 210cm, gł. – 38,5 cm. Pięć półek regulowanych, zamykana na zamek, kolor buk, olcha. Materiał – płyta meblowa

2. Projekt przewiduje dostawę kserokopiarki laserowej, natomiast brak jest takiej pozycji w przedmiarze. Czy należy wycenić dostawę kserokopiarki?

Odpowiedź: Nie

3. Schody od strony południowej są w bardzo złym stanie technicznym, a przewidziano tylko obłożenie tych schodów płytkami. Czy należy wycenić dodatkowo skucie i wykonanie nowych schodów?

Odpowiedź: Wycenę obłożenia schodów płytkami należy skalkulować z uwzględnieniem wykonania prac niezbędnych do prawidłowego ich funkcjonowania.

4. Fundament z kamienia jest w złym stanie technicznym, a przewidziano jedynie wykonanie nowej wyprawy elewacyjnej. Czy należy wycenić dodatkowo naprawę fundamentów, jeżeli tak, to prosimy o podanie przedmiaru.

Odpowiedź: Wycenę wyprawy elewacyjnej fundamentu należy skalkulować z uwzględnieniem prac niezbędnych do wykonania w celu zachowania trwałości elewacji.

5. Prosimy o zamieszczenie wykazu stolarki budowlanej.

Odpowiedź: Wykaz stolarki okiennej i drzwiowej zewnętrznej. Stolarkę drzwiową wewnętrzną wycenić zgodnie z przedmiarem robót.

GROTNIKI – WYKAZ STOLARKI OKIENNEJ
(elew. wsch., zach., płn. i płd.)

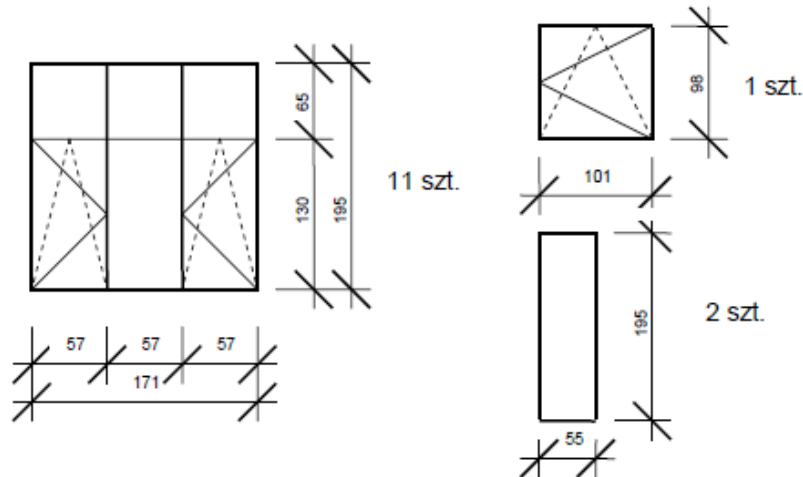

GROTNIKI – WYKAZ STOLARKI DRZWIOWEJ (elew. płn. i płd.)

